



Ponte

N. 31060/11822 di rep.

COMPRAVENDITA IMMOBILIARE

REPUBBLICA ITALIANA

L'anno 1960 - millenovecentosessanta - il giorno di

Venerdì 23 - ventitre - del mese di Marzo.

Registrato a Milano

In Milano nella casa in Via Fontana 22.

il 8.4.1960

Avanti a me DOTTOR GIANCARLO BARASSI Notaio residen-

za n. 499, 19

te in Milano, iscritto presso il Collegio Notarile

Vol. 1291

di Milano e senza l'assistenza dei Testimoni avendo

Atti: Pubblici

vi le Parti preventivamente rinunciato - col mio

Esatto L. 320.000

consenso - a mente dell'art. 48 della Legge Notari-

IL PROCURATORE

le.

fto de Lisio

Sono comparsi i Signori:

Ing. [redacted] nato a [redacted]

[redacted] - domiciliato a [redacted]

Il, il quale mi dichiara di stipulare il presente

atto per delega avuta dal Consiglio di amministra-

zione della Società "[redacted]"

con sede a Milano capitale L. 100.000.= (della qua-

le esso riveste la qualifica di amministratore Dele-

gato) come da verbale 18 Febbraio 1960 in estratto

autentico qui allegato sotto A.

A:

[redacted] a [redacted]

domiciliato a [redacted]

[redacted] nata ad [redacted]

2°)

[redacted] domiciliata a [redacted]

Parti della cui identità personale lo Notaio sono certo.

E qui vi i Componenti convengono e stipulano quanto segue:

Premette innanzi tutto l'Ing. Raffaele Mangiaracchi nella precisata sua rappresentanza:

che con atto a rogito del Notaio di Seregno Dr. Enrico Mezzanotte 2 Aprile 1957 rep. N. 40950/5765 re-

gistrato a Desio il 6 Aprile 1957 al N. 13444/15693

la Società "[redacted]" ebbe ad acqui-

stare dal Comune di Milano un'area in Milano, compre-

sa tra le Vie Leone XIII ed Ippolito Nievo, contradd-

istinta nel catasto rustico di Milano Sezione Par-

ta Magenta con il Mapp. N. 5395/0 - cinquantatrecen-

tonovantacinque lettera 9 - di Ett. 0.05.50 senza

reddito;

che a seguito di verifica straordinaria il suddetto

mappale venne trasferito a catasto urbano assumendo

il N. 10557 - diecimilacinquecentocinquanta-sette -.

che la suddetta Società "[redacted]"

[redacted] ha costruite in base alla licenza per opere edi-

lizie rilasciata dal Comune di Milano il 23 Aprile

1957 atti municipali N. 293455/25324/1956 e modifica



21/3/1958 N. 180507/40323/1957, un fabbricato com- 30)
posto di nove piani fuori terra oltre il seminter-
rato, il cantinato e terrazzo di copertura;

che lo stabile stesso è stato ultimato nel termine
di un biennio dall'inizio ed è attualmente abitabi-
le;

che la Società predetta intende vendere per appar-
tamenti lo stabile stesso, costituendo un condominio.

Già promesso l'Ing. [redacted] in rappre-
sentanza e nell'interesse della [redacted]
[redacted], autorizzato come sopra dichiara di vendere con
immediato trasferimento di proprietà.

Ai Sigg. [redacted] e [redacted]

che dichiarano di acquistare in parti eguali
nominatamente

una porzione della suddetta casa di nuova costruzio-
ne in Milano Via Leone XIII Civ. N. 21/4.

E precisamente un appartamento di 5 locali e servizi
con annesso un vano di cantina nel 2° interrato situa-
to al 3° piano (4° fuori terra) quali risultano tin-
teggiate in rosa nei due tipi planimetrici che vi-
sti ed approvati dalle parti a loro richiesta alle-
go a quest'atto sotto R e G.

R.G.

Detta porzione immobiliare andrà distinta in cata-
sto urbano di Milano - Sezione Porta Magenta - in

4^o - forma del tipo di frazionamento Mod. 8 N. 28923 -
Mod. 12 N. 367, approvato dall'Ufficio Tecnico Fra-
zionale di Milano il 16 Giugno 1958 come segue:

Mapp. N. 10557 sub. 18 - diecimilacinquecentocinquan-
tasette subalterno diciotto - piani 2 - vani 7 - a
scote.

CONFERENZE DELL'APPARTAMENTO: a nord-est cortile con-
dominiale e vano scale, a sud-est ~~_____~~
~~_____~~; a sud-ovest Via di Piano Regolatore
congiungente la Via Leone XIII con la Via I. Nievo;
a nord-ovest vano scale indi Mapp. N. 10557 sub. 17
di proprietà dei Signori ~~_____~~

CONFERENZE DELLA CANTINA: a nord-est corridoio condo-
miniale; a sud-est cantina della Venditrice; a sud-
ovest corridoio e cantina della Venditrice; a nord-
ovest ~~_____~~

Alla porzione immobiliare compravenduta compete una
quota di comproprietà di 53/1000 - cinquantatré mil-
lesimi - sulle parti comuni dello edificio quali
indicate all'art. 1117 Codice Civile e quindi anche
sull'area.

Parti comuni distinte nella suddetta mappa come se-
gue:

Mapp. N. 10557 sub. 1 - diecimilacinquecentocinquan-
tasette subalterno uno - piani 2 - vani 7 - Ettari

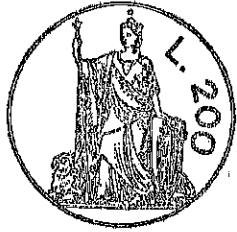

0.05.50 - esente.

50)

Mapp. N. 10557 sub. 2 - diecimilacinquecentocinquanta
sette millesime due - piani 2 - vani 4 - portineria.

Per il prezzo di L. 9.500.000,= (lire novemilioni-
cinquscentomila) che la Società Venditrice e per es-
sa il suo rappresentante Ing. ~~XXXXXXXXXXXX~~

chi dichiara di aver ricevuto prima d'ora dagli ac-
quirenti i quali dichiarano di aver pagato con de-
naro di loro ragione in parti eguali.

Ad essa pertanto la Società Venditrice come sopra
rappresentata rilascia quietanza a saldo e finale
liberazione con promessa di nulla più pretendere per
la vendita effettuata.

PARTI E CONDIZIONI

1°) Quanto in contratto si vende e si acquista a cog-
no, nello stato di fatto e di diritto in cui attual-
mente si trova, noto alla Parte Acquirente, con i
fiscali e gli infiaci, con tutti gli inerenti diritti,
ragioni, azioni, accessioni, pertinenze servitù at-
tive e passive, venendo la Parte Acquirente immessa
in pieno stato e luogo della Società Venditrice.

2°) Quest'ultima presta la garanzia di evizione a
senza di legge dichiarando che quanto in contratto
è di sua piena ed assoluta proprietà e libera dispo-
nibilità, di compendio dell'immobile da essa costruita

6692

to sull'area acquistata con l'atto a rogito Notaio
Mezzanotte di cui sopra.

2a) Parti si richiamano pure ad altri due atti ri-
spettivamente in autentica Mezzanotte, del 3 Giugno
1957 rep. N. 42893 ed in autentica Notaio Guido No-
tari del 25 Maggio 1957 rep. N. 276749, riguardanti
il regolamento di confini a reciproca servitù con
le confinanti proprietà ~~.....~~

3a) La Società Venditrice dichiara inoltre che quan-
to in contratto è libero da ipoteche, pesi, oneri
reali e trascrizioni comunque pregiudizievoli all'in-
fuori dei vincoli indicati nei precitati atti.

4a) In particolare si precisa che l'imposta straor-
dinaria progressiva sul patrimonio di cui alla leg-
ge 11/10/1947, se ed in quanto dovuta, rimane a ca-
rico del proprietario dell'immobile alla data del
28/3/1947; comunque la parte Venditrice tiene solle-
vata ed indenne la Parte Acquirente da ogni onere e
responsabilità inerente a tale imposta.

5a) Inoltre la Parte Venditrice garantisce che lo
immobile è libero da vincoli di piano regolatore e
da oneri per contributi di miglioria.

La Parte Venditrice garantisce altresì che lo sta-



bile è stato costruito in conformità alle vigenti 7°)
norme ed ai regolamenti edilizi e di igiene e di pi
no regolatore, con materiale di buona qualità, con
pieno rispetto dei diritti dei terzi; garantisce in
oltre che non esistono ingiunzioni municipali di
qualsiasi natura relativamente all'intero stabile e
si obbliga ad eseguire, a proprio spese e cure, tut
ti i lavori e le pratiche dirette ad ottenere dalle
competenti autorità il permesso di abitabilità del
lo stabile e la esenzione venticinquennale.

6°) La Società Venditrice dichiara e la Parte Acqui
rente riconosce, che tutti i lavori dello stabile e
della porzione di esso qui compravenduta sono stati
eseguiti secondo le regole d'arte; la Parte Acqui
rente dichiara di ben conoscere i vani, gli impiant
ti e l'insieme dell'edificio di cui fanno parte, sia
nei dettagli prospettici che nei servizi comuni, di
esserne pienamente soddisfatta e di nulla più avere
a chiedere o pretendere dalla Società Venditrice per
qualsiasi titolo, ragione o causa.

7°) I patti, gli obblighi e le norme che disciplin
ano la conduzione e l'amministrazione dello stabile
in Milano Via Leone XIII° N. 21/4, risultano dal re
golamento di condominio e tabelle annesse che tro
vansi allegati a rogito Notaio Enrico Mezzanotte 6/

8°) 12/1938 N. 58740/7225 rep. regolamento al quale viene fatto ampio riferimento e che la Parte Acquirente si obbliga per sé e suoi a rispettare ed a far rispettare.

9°) Per quanto concerne le parti comuni dell'intero stabile, le Parti fanno ampio riferimento al Regolamento condominiale ed alle norme del Codice Civile in merito.

9°) I lastrici solari posti alla sommità della casa sono di esclusiva proprietà del proprietario della porzione immobiliare immediatamente sottostante, alla quale gli stessi sono direttamente collegati attraverso una scala.

10°) Possesso e godimento della porzione in contratto si trasferiscono nella Parte Acquirente a far data dalla data della consegna, e quindi da tale data

v. fine / della consegna, e quindi da tale data in avanti si intendono a suo rispettivo carico e favore le vendite ed i pesi relativi, con particolare riferimento alle spese condominiali.

11°) La Società Venditrice come sopra rappresentata dichiara di rinunciare ad ogni suo diritto di ipoteca legale con esonerazione del Conservatore da ogni responsabilità.

12°) La Società Venditrice assume formale obbligo di

garanzia per il caso di evizione, anche parziale, e 9°)
per la difesa e manutenzione del presente contratto
a termini di legge.

13°) Spese e tasse di quest'atto a carico degli Ac-
quirenti fatta avvertenza che trattandosi di causa
di civile abitazione ultimata nel biennio a risul-
tanza dei documenti allegati alla copia di questo
atto per l'Ufficio Registro e verificandosi le con-
dizioni di cui alla legge 2/7/1949 N. 408 e sue pro-
prie si chiede per la registrazione del presente at-
to le riduzioni di tassa previste dalla suddetta leg-
ge anche ai cui fini esse venne stipulato.

Di quest'atto io Notaio ho dato lettura alle Parti
che lo dichiarano conforme alla loro volontà da me
indagata e meco si sottoscrivono, oressa la lettura
dell'allegato A. per volontà delle Parti che hanno
i requisiti di legge.

Scritto da me e da persona a me fida sotto la mia
direzione quest'atto occupa undici fasciate e due
linee.

Firmato: 

" 

" 

(L.S.) F.to Dottor Giancarlo Baranad Notaio.

VITI I PAVILATI CON FORI
V. AEREAZIONE

INTERCAPEDINE
-3.50

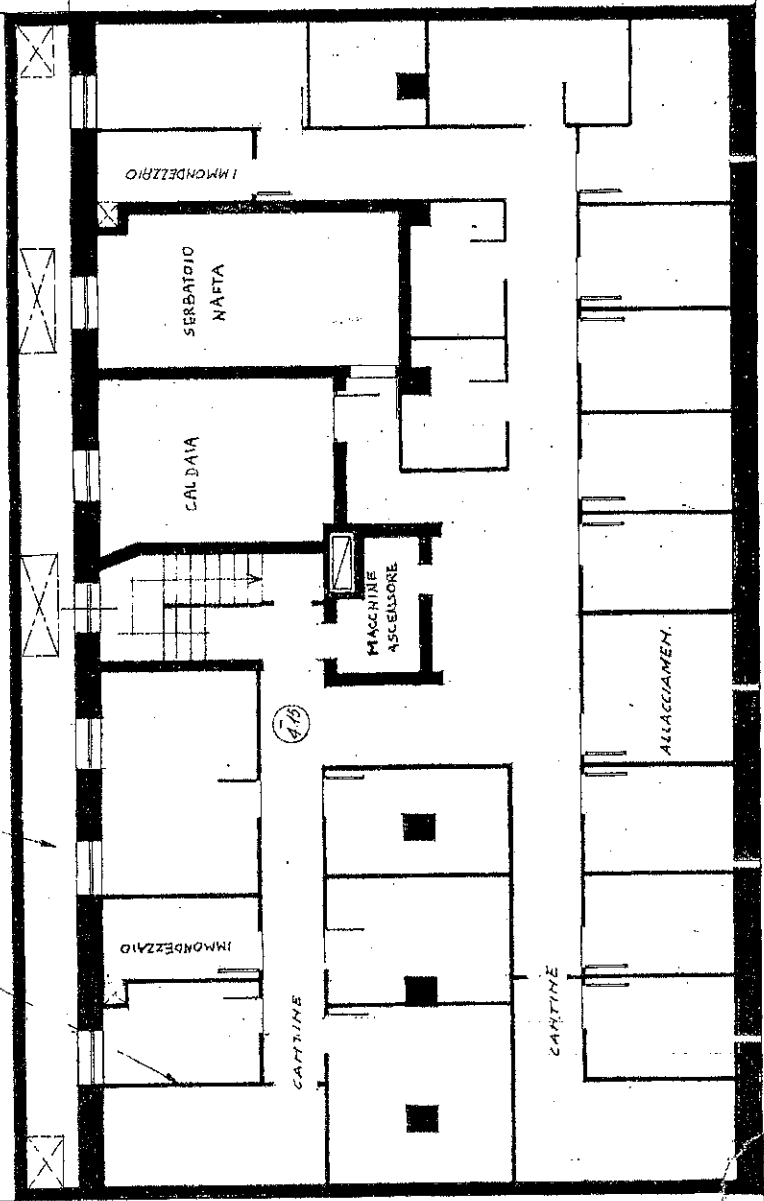

0.550

NUOVA VIA DI P.R.

IMMOB. POMA XIII 7
CONDOMINIO NELLA NUOVA VIA DI P.R. TRA VIA LEONE XIII
E VIA IPPOLITO NIEVO
PIANTA DEL CANTINATO

7.400

4 OTT. 1956

In vendita presso la Libreria PIROLA
20122 Milano - Via Cavallotti, 16
Tel. 791.347 700.893



MINISTERO DELLE FINANZE



Amministrazione Periferica delle Tasse e delle II. II. sugli Affari



Ufficio del registro di

Riservato all'ufficio	N. Vol.	}	delle altre dichiarazioni
	Valutazione N.		
	N. Vol.		
	N. Vol.		

DICHIARAZIONE DI SUCCESSIONE

del Sig.  

nat. a  il 

decedut. a  il 

residente in 

celibe o nubile



coniugato, e Sig. 

vedov.....

L'eredità si è devoluta per legge o per testamento *art. 15.12.7 (1)*

regto a *Sen Corso* il *6-11-1977* al n. *15971 R. I. T.*

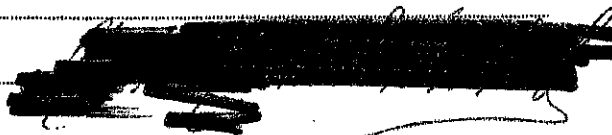
con testamento Not. Olivares del 10-9-77 N. 160557-33037/1977

Firma per esteso e generalità del dichiarante

Qualità e indirizzo completo del dichiarante

(1) Dipendere ciò che non interessa.

ALBERO GENEALOGICO

Avvertenze: dall'albero genealogico è necessario che risulti la linea di ascendenza o discendenza, il grado di parentela o di affinità dei successori col defunto, il luogo, la data di nascita e la residenza di ciascuno

[REDACTED] ([REDACTED]) [REDACTED]
coniugato con [REDACTED]
14-5-899 [REDACTED]

DOCUMENTI ALLEGATI ALLA DICHIARAZIONE DI SUCCESSIONE

- 1) copia della pubblicazione testamentaria con allegato
- 2) la parte atto di morte
- 3) stato famiglia
- 4) _____
- 5) _____
- 6) _____
- 7) _____
- 8) _____
- 9) _____

RICEVUTA DI PRESENTAZIONE DELLA DICHIARAZIONE DI SUCCESSIONE

del Sig. _____

residente in _____

deceduto in _____ il _____

li _____

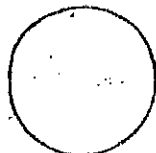

(Il funzionario)

PASSIVO DELLA SUCCESSIONE

Numero progressivo	Indicazione dei debiti	Cenno sommarlo docum. alleg.	Ammontare	Riservato all'ufficio	
				Osservazioni	Debiti dedotti

Certificata la presente denuncia esatta e fedele del denunziante sottoscritto.

....., addi 19.....

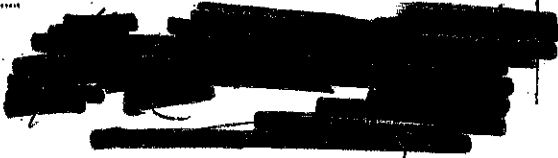



COMUNE DI MILANO
 RIPARTIZIONE STATO CIVILE E SERVIZI CIVICI
 Ufficio Anagrafe Attestazioni e Certificati

N. 6846A

Milano, il 7/9/977 19

L'UFFICIALE DI ANAGRAFE

In base alle risultanze d'ufficio CERTIFICA che la famiglia di _____
 alla data di morte già _____

abitante in _____ via Ugucione da Pisa n.4 _____
 XXX
 era composta come segue:

Grado di parentela	COGNOME	NOME	NASCITA		NOTE
			LUOGO	DATA	
CF	_____	_____	_____	_____	_____
MG	_____	_____	_____	_____	_____
	già vedova _____	_____	_____	_____	_____

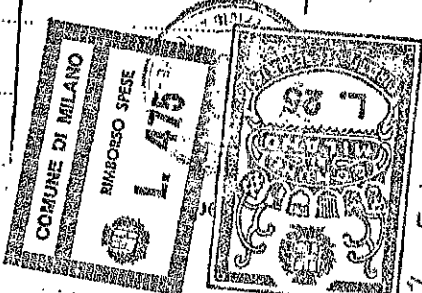

IL CO.

quali la legge non prescrive il bollo.

L'UFFICIALE
 DI ANAGRAFE

Roberto Jones



UFFICIO DEL REGISTRO DI

UFFICIO DELLE SUCCESSIONI

MILANO - Via Ugo Bassi, 8/B
Reparto 1° Piano 6°

ALLA CONSERVATORIA DEI REGISTRI IMMOBILIARI

di MILANO I

Si chiede la trascrizione contro l'eredità di (1)

Bollo riscosso
in modo virtuale

[Redacted]
[Redacted]
Moto A [Redacted] il [Redacted]
deceduto in [Redacted] il giorno [Redacted]

a favore di (2)

[Redacted] ma [Redacted]
coniuge erede

Del certificato rilasciato dall'Ufficio del Registro suindicato dal quale risulta
che nella denuncia di successione del Sig.

(den.a n. 7551/44

vol.) sono stati dichiarati i seguenti beni immobili

(1) Cognome, nome, luogo e data di nascita del defunto.

(2) Cognome, nome, luogo e data di nascita dei chiamati alla eredità, che acquistano
beni immobili o diritti immobiliari.

e diritti immobiliari (1)

IN MILANO VIA LEONE XIII - VIA UGUCCIONE DA PISA 4.

(1) I beni vanno descritti con l'indicazione del Comune in cui si trovano, dei riferimenti catastali e quando risultino dalla denuncia di successione, con l'indicazione della natura e dei confini.

Perote di Campirote in regione di meta
dell'offertanto al locali unipre n. 121/1 e contus
al perso terzo

N.C.E.U. f. 102 263851 ff 305 maff 109 sub 8

Z.C. CAT. A/2 - cl. 5 - sem. 1. - S.P. 52.

(1) Di legge ovvero di testamento (pubblico od olografo) pubblicato con atto del Not. Not. Alvarotti

28-10-97 N. 160557/33887 REP.

in data 28-10-97

reg. to il 4-11-97
a Milano

al n. 16971 Serie I

L'eredità del suddetto Sig. [REDACTED]

è devoluta in virtù (1) test. olog.

(2) Indicare con precisione le persone, cui sono devoluti i beni, e le quote loro spettanti.

nel modo seguente: (2) Come (leggo) indicato

(3) Direttore, Vice Direttore o Reggente.

IL PRIMO DIRIGENTE
DIRETTORE AD INTERIM.
(Dr. Francesco Vaino)

Eseguito all'Ufficio dei registri Immobiliari di
37 ABU. 1979
Milano, il

al n. 32403 del Reg. Gen. ed al N. 99384

del Reg. part. - Esatte L. 10/cento (900)

Bollo dovuto sulla presente domanda e sui registri ipotecari riscosso con boll. n. 9478
del 20-1-98



IL 1° DIRIGENTE REG.
(Dr. G. Biancofiore)
[Signature]

MINISTERO DELLE FINANZE
AMMINISTRAZIONE PERIFERICA DELLE TASSE E DELLE IL. IL SUGLI AFFARI

UFFICIO DEL REGISTRO DI

ESTREME ANNOTAZIONE DI
DENUNZIE E DICHIARAZIONI
PER ENTRATE DA ACCERTARE

MATR. 0024

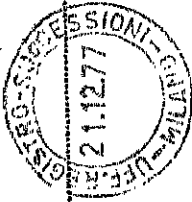

Nota di registrazione N. 7551

Ufficiale rogante

B 07551

Data dell'atto o della denunzia

Repertorio N. 1
indichazioni relative all'atto o alla denunzia prescritte dall'art. 73 R. D. 30 Dicembre 1923, n. 3269:

IL DIRETTORE
Dr. DI STASIO ITTORE.

ESENTE DA TASSA

Date di registrazione

Bocca - Istituto Poligrafico dello Stato S.P.

1 - Mutuo	Lire
2 - Vendita	»
3 - Appalto	»
4 - Altro	»

Valore imponibile

IL DIRETTORE
Dr. C. MANZONI
(Signature)

6/61 '09V A.C.
Immobiliari di
ed al N. 1001
1010000 (900)

LIBRO
990

MINISTERO DELLE FINANZE

Amministrazione Periferica delle Tasse e delle Imp. Ind. sugli Affari

Ufficio del Registro di Leivasso
16.2-1989

Riservato all'ufficio	N. <u>1311</u> Vol. _____	} delle altre dichiarazioni
	Valutazione N. _____	
	N. _____ Vol. _____	
	N. _____ Vol. _____	

DICHIARAZIONE DI SUCCESSIONE

del _____ Sig. _____
nat _____ a _____ il _____
decedut _____ a _____ il _____
residente in _____
celibe o nubite
coniug _____ Sig. _____
vedov _____

L'eredità si è devoluta per legge ~~o per testamento~~ _____ (1)

reg.to a _____ il _____ al n. _____

Firma per esteso e generalità del dichiarante

Qualità e indirizzo completo del dichiarante

(1) Depennare ciò che non interessa.

(*) Conforme modulario F. TASSE - 5/Mod. 4 TASSE e imp. Ind. sugli Affari.

ALBERO GENEALOGICO

Avvertenze: dall'albero genealogico è necessario che risulti la linea di ascendenza o discendenza, il grado di parentela o di affinità dei successori col defunto, il luogo, la data di nascita e la residenza di ciascuno.

† [redacted] (decurius)
[redacted]

Vedovate [redacted]

[redacted]
[redacted]
dom. M. [redacted]
[redacted]

DOCUMENTI ALLEGATI ALLA DICHIARAZIONE DI SUCCESSIONE

- 1) certificato di morte
- 2) dichiarazione sostitutiva atto notorio
- 3) copia certificato catastale
- 4) _____
- 5) _____
- 6) _____
- 7) _____
- 8) _____
- 9) _____

RICEVUTA DI PRESENTAZIONE DELLA DICHIARAZIONE DI SUCCESSIONE

del Sig. _____

residente in _____

deceduto in _____ il _____

li _____

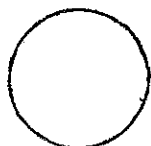

(Il Funzionario)

ATTIVO DELLA SUCCESSIONE

Numero progressivo	DESIGNAZIONE DEI CESPITI EREDITARI	Valore dei cespiti ereditari
	<p>in locato nella casa di Via Liguaccio nr. 4 Pisa n. al piano terra appartamento compo- sto di locali cinque e servizi con un vano cantina N.P.E.W. partito 263551 - pag. 309 eff. 109 sub. 8 - r.p. 2 - ctg. A/2 - el. 5 - Van. 8 - F. 5952 -</p>	<p>24000000</p>
	<p>protezione: per questa di metà per acquisto con at- to 23-3-1960 N. 31060 Rf. Not. Barassi rep. n. 118-8-1960 N. 42219 per questa di metà per successione eredita _____ det. in _____ _____</p>	

PASSIVO DELLA SUCCESSIONE

Numero progressivo	Indicazione dei debiti	Cenno sommario docum. alleg.	Ammontare	Riservato all'ufficio	
				Osservazioni	Debiti dedotti

Certificata la presente denuncia esatta e fedele del denunciante sottoscritto.

_____ addi _____ 19 _____



COMUNE DI MILANO
UFFICIO STATO CIVILE

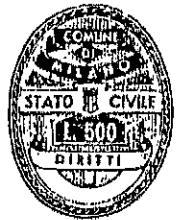

Certificato di Morte

Milano, 7.11.1988

.....
.....
.....

professione residente in

nato in

il di anni (atto n. Reg. P.)

Stato Civile

è mort..... nel giorno

mille in

come risulta dal Registro degli Atti di Morte dell'anno

al progressivo N. 3976 Registro 3 Parte 2 Serie B

In carta libera per gli usi per i quali la legge non prescrive il bollo.



L'UFFICIALE DELLO STATO CIVILE
Angiolina Rodella

ANGIOLINA RODELLA

22218



MINISTERO DELLE FINANZE
DIREZIONE GENERALE DELLE TASSE
E II. II. SUGLI AFFARI

**ALLEGATO ALLA DICHIARAZIONE
DI SUCCESSIONE**

MOD. 4 bis

MODULARIO
F. - Tasse - 4

UFFICIO DEL REGISTRO CODICE 1 | 8 | 1 | 9 DI MITANO Foglio N. 1 L'allegato si compone di N. 1 fogli

COGNOME E NOME DEL DICHIARANTE

DEFUNTO DATA DI APERTURA DELLA SUCCESSIONE

CODICE FISCALE COGNOME (1)

NOME (1) COMUNE O STATO ESTERO DI NASCITA (1) PROV. (2) DATA DI NASCITA SESSO (3)

ULTIMO DOMICILIO FISCALE: COMUNE (1) PROV. (2) VIA O PIAZZA N. CIVICO

EREDI E LEGATARI

CODICE FISCALE COGNOME O DENOMINAZIONE O RAGIONE SOCIALE (1)

NOME (1) COMUNE O STATO ESTERO DI NASCITA (1) PROV. (2) DATA DI NASCITA SESSO (3)

DOMICILIO FISCALE: COMUNE (1) PROV. (2) VIA O PIAZZA N. CIVICO

CODICE FISCALE COGNOME O DENOMINAZIONE O RAGIONE SOCIALE (1)

NOME (1) COMUNE O STATO ESTERO DI NASCITA (1) PROV. (2) DATA DI NASCITA SESSO (3)

DOMICILIO FISCALE: COMUNE (1) PROV. (2) VIA O PIAZZA N. CIVICO

CODICE FISCALE COGNOME O DENOMINAZIONE O RAGIONE SOCIALE (1)

NOME (1) COMUNE O STATO ESTERO DI NASCITA (1) PROV. (2) DATA DI NASCITA SESSO (3)

DOMICILIO FISCALE: COMUNE (1) PROV. (2) VIA O PIAZZA N. CIVICO

CODICE FISCALE COGNOME O DENOMINAZIONE O RAGIONE SOCIALE (1)

NOME (1) COMUNE O STATO ESTERO DI NASCITA (1) PROV. (2) DATA DI NASCITA SESSO (3)

DOMICILIO FISCALE: COMUNE (1) PROV. (2) VIA O PIAZZA N. CIVICO

CODICE FISCALE COGNOME O DENOMINAZIONE O RAGIONE SOCIALE (1)

NOME (1) COMUNE O STATO ESTERO DI NASCITA (1) PROV. (2) DATA DI NASCITA SESSO (3)

DOMICILIO FISCALE: COMUNE (1) PROV. (2) VIA O PIAZZA N. CIVICO

CODICE FISCALE COGNOME O DENOMINAZIONE O RAGIONE SOCIALE (1)

NOME (1) COMUNE O STATO ESTERO DI NASCITA (1) PROV. (2) DATA DI NASCITA SESSO (3)

DOMICILIO FISCALE: COMUNE (1) PROV. (2) VIA O PIAZZA N. CIVICO

ASSE EREDITARIO		VALORI DICHIARATI
IMMOBILI		140.000.000.
AZIENDE, AZIONI, OBBLIGAZIONI E QUOTE SOCIETARIE		
ALTRI CESPITI		
TOTALE DELL'ATTIVO		140.000.000.
PASSIVITA		

PARTE RISERVATA ALL'UFFICIO

ESTREMI DELLA PRESENTAZIONE (barrare la casella che interessa)

1 PRIMA DICHIARAZIONE
 2 DICHIARAZIONE RETTIFICATIVA
 3 DICHIARAZIONE INTEGRATIVA

DATA DI PRESENTAZIONE

NUMERO

VOLUME

FIRMA DEL DICHIARANTE FIRMA DEL CAPO UFFICIO

DICHIARAZIONE SOSTITUTIVA ATTO DI NOTORIETA'

Legge 4 gennaio 1965 N. 15

La sottoscritta

_____ nata a Milano il _____

domiciliata a Milano _____

DICHIARA

che _____ nata ad _____

moriva in Milano ove era domiciliata il _____

_____ senza lasciare disposizioni di ultima volonta'

che erede per legge e' l'unica figlia _____

nata a Milano _____ domiciliata a Milano

che non vi sono altre persone oltre la summenzionata

avente diritto a quote di proprieta', riserva o le-

gittima nella eredita' di cui trattasi

Certifico io sottoscritto DOTTOR SALVATORE D'AVINO
NOTAIO residente in Bollate ed iscritto nel Collegio
Notarile di Milano , che previa espressa rinuncia meco
d'accordo alla assistenza dei testi la sig.

_____ domiciliata a Milano _____, casalinga,
della cui identita' sono certo, ha previa ammonizione

da me Notaio Fattale sulla responsabilita' penale
in caso di dichiarazioni false, ha, stesa e firmata
la predetta dichiarazione in mia presenza.

Milano ventisei gennaio millenovecentottantanove

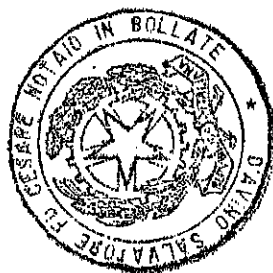

Cesare Notaio

N. C. E. U. — UFFICIO TECNICO ERARIALE DI

Milano

Provincia di

Milano

205152 *21.FEB.1989

Comune di

Domanda di voltura N. C. E. U. presentata il
repertorio

Registrata nel protocollo mod. 97 al n.

registrato

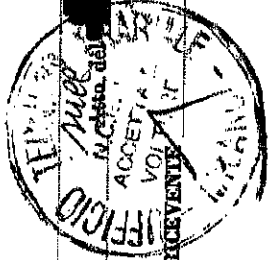

IL RECEVENTE

Ispezione ordinaria a pagamento

Protocollo di richiesta n. MI 1345829 del 2018

Ispezione n. MI 1345833/4 del 2018

Inizio Ispezione 27/08/2018 10:21:04

Tassa versata € 4,00

Richiedente ANDRIGHETTI

Nota di trascrizione

Registro generale n. 41220

Registro particolare n. 28195

Presentazione n. 141 del 04/07/2001

Sezione A - Generalità

Dati relativi al titolo

Descrizione ATTO PUBBLICO AMMINISTRATIVO

Data 23/03/2001

Pubblico ufficiale o Ufficio REGISTRO SUCCESSIONI

Autorità emittente

MILANO

(MI)

Numero di repertorio 1311/89

Codice fiscale 80122210158

Dati relativi alla convenzione

Specie ATTO PER CAUSA DI MORTE

Descrizione 305 CERTIFICATO DI DENUNCIATA SUCCESSIONE

Voltura catastale automatica NO

Atto mortis causa Data di morte 06/11/1988 Successione testamentaria
Rinunzia o morte di un chiamato

Altri dati

Sono presenti nella sezione D parti libere relative a sezione C

Dati riepilogativi

Unità negoziali 1

Soggetti a favore 1

Soggetti contro 1

Sezione B - Immobili

Unità negoziale n. 1

Immobile n. 1

Comune F205 - MILANO (MI)

Catasto FABBRICATI

Sezione urbana - Foglio 305 Particella 109

Natura A2 - ABITAZIONE DI TIPO Consistenza 8 vani

CIVILE

Indirizzo VIA UGUCCIONE DA PISA

Subalterno 8

N. civico 4

Ispezione ordinaria a pagamento

Protocollo di richiesta n. MI 1345829 del 2018

Ispezione n. MI 1345833/4 del 2018

Inizio ispezione: 27/08/2018 10:21:04

Tassa versata € 4,00

Richiedente ANDRIGHETTI

Nota di trascrizione

Registro generale n. 41220

Registro particolare n. 28195

Presentazione n. 141 del 04/07/2001

Sezione C - Soggetti

A favore

Soggetto n. 1 In qualità di

Cognome

Nata il

Sesso F

Codice fiscale

Relativamente all'unità negoziale n.

Per la quota di

1

Per il diritto di

1

PROPRIETA'

(MI)

Nome

Contro

Soggetto n. 1 In qualità di

Cognome

Nata il

Sesso F

Codice fiscale

Relativamente all'unità negoziale n.

Per la quota di

1

Per il diritto di

1

PROPRIETA'

Nome

Sezione D - Ulteriori informazioni

Altri aspetti che si ritiene utile indicare ai fini della pubblicità immobiliare

QUADRO C. SOG. 1 FIGLIA

Repertorio n. 42577 Raccolta n. 6380
PUBBLICAZIONE DI TESTAMENTO OLOGRAFO
Repubblica Italiana

L'anno duemilatredici, il giorno trentuno del mese di luglio
31/07/2013

in Milano, nel mio studio in via Leopardi n. 8.

Avanti a me Dottor Giambattista Trabace, notaio in Milano, iscritto al
Collegio Notarile di Milano, assistito dalle testimoni idonee ed a me note
signore:

- **[redacted]** nata a **[redacted]** il **[redacted]** e residente a **[redacted]**

- Signoretto **[redacted]**, nata a **[redacted]** il **[redacted]** e residente a **[redacted]**

sono presenti i signori:

- **[redacted]**, nato a **[redacted]** il **[redacted]** e residente a **[redacted]**

Codice Fiscale **[redacted]**

- **[redacted]**, nato a Milano **[redacted]** e residente a **[redacted]**

Codice Fiscale **[redacted]**

I comparenti, della cui identità personale sono io notaio certo, nell'interesse
degli aventi diritto alla successione della signora **[redacted]**, nata a
Milano il **[redacted]**, **[redacted]** Milano, ove era in vita domiciliata, il
[redacted], come risulta dall'estratto per riassunto dell'atto di morte
[redacted], n. 1761, parte 2, serie B, reg. 04, rilasciato dall'Ufficiale
dello Stato Civile del Comune di Milano in data 12 luglio 2013, che al
presente atto si allega sotto la lettera "A", mi fanno istanza per la
pubblicazione e successivo deposito nei miei atti notarili del testamento
olografo della predetta de cuius.

Aderendo alla richiesta fattami, io notaio ritiro dai signori **[redacted]**
e **[redacted]** un foglio di carta di due facciate, rigate e fincate
che constano di trentuno righe di scrittura, scritto con penna biro blu da
mano apparentemente identica per undici linee della prima facciata, mentre
l'altra facciata è completamente in bianco.

Detta scheda testamentaria non presenta abrasioni, cancellature, nè altri vizi
visibili o particolarità di sorta, ad eccezione delle seguenti:

- sono completamente in bianco la prima, la undicesima e la tredicesima riga
di scrittura;

- il luogo "Milano" e la data "19/7/2006" costituiscono l'unico contenuto
della dodicesima riga di scrittura;

- la lettera "s" della parola "suo" contenuta nella decima riga di scrittura
risulta sovrascritta ad altra lettera;

- la sottoscrizione "**[redacted]**", posta alla fine delle disposizioni,
costituisce l'unico contenuto della quattordicesima riga di scrittura;

- sono completamente in bianco le righe di scrittura che vanno dalla
quindicesima alla trentunesima;

ed è del seguente letterale tenore:

"Revoco ogni mio precedente testamento

Lego a **[redacted]**
di mio cugino **[redacted]**

Registrato a Milano 6

Il 1° agosto 2013

n. 19271/1T

€ 601,00



Doc. GIAMBATTISTA TRABACE - NOTAIO - 20123 MILANO - VIA LEOPARDI, 8 - TEL. 02.48.15.387 r.a. - FAX 02.49.87.669 - E-MAIL: trabace@notariato.it

in Milano, via Ugucione da Pisa 4.
Di ogni altro mio bene che che io non attribuisca
diversamente con altre posteriori mie disposizioni
istituisco erede il soprannominato [redacted]
Saronni. In caso di premorienza del mio beneficiario
soprannominato nomino suo fratello [redacted]
Milano 19/7/2006
[redacted]"

La scheda testamentaria viene allegata al presente verbale sotto lettera "B",
e firmata a norma di legge.

Il signor [redacted] autorizza la trascrizione del legato
immobiliare disposto a suo favore dalla de cuius, avente ad oggetto un
appartamento con annessa cantina in Milano, via Ugucione da Pisa n. 4
(già via Leone XXIII n. 21), così distinto nel Catasto dei Fabbricati: foglio
305, mappale 109 sub 8, Zona Censuaria 2, Categoria A/2, Classe 5, vani 8,
R.C. euro 1.652,66; via Leone XXIII n. 21, piano 3-S2.

E
richiesto io notaio ho ricevuto quest'atto, da me letto, unitamente agli
allegati, presenti le testi, ai componenti che lo approvano.
Dattiloscritto da persona di mia fiducia e da me completato l'atto consta di
due pagine e fin qui della terza di un foglio.
Ora di sottoscrizione: dodici.

F.to
"
"
"
"
[redacted]
[redacted]
[redacted]
[redacted]

GIAMBATTISTA TRABACE NOTAIO

USA L'AUTOCERTIFICAZIONE

Gli enti pubblici sono obbligati ad accettarla

ALTRIMENTI

Richiedi il tuo certificato (solo se e' diretto a privati) 24 ore su 24

- all'infoline 02.02.02

- su www.comune.milano.it -Sezione Servizi On-Line

- con fax al numero verde 848.02.02.02 allegando carta d'identita'

- accedi su prenotazione alle sedi anagrafiche, chiamando 02.02.02

Il presente certificato non puo' essere prodotto agli organi della Pubblica Amministrazione o ai privati gestori di pubblici servizi

ESTRATTO RIASSUNTO DI ATTO DI MORTE

Nel REGISTRO DELLO STATO CIVILE dell'anno 2013
trovasi l'atto portante il numero 1761 parte 2 serie B reg. 04

DAL QUALE RISULTA:

[REDACTED]
nata il [REDACTED]
atto N. 1538-1-R.4
vedova [REDACTED]

E' M O R T A

IL GIORNO [REDACTED]
in Milano alle ore 01,31

12/07/2013

L'UFFICIALE DELLO STATO CIVILE

(Nardelli Marina)

RILASCIATO IN CARTA LIBERA ai sensi dell'art. 7 legge 29 dicembre 1990, n.405
Certificato di Stato Civile
DIRITTI DI SEGRETERIA Euro 0,26

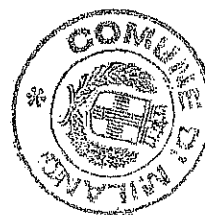
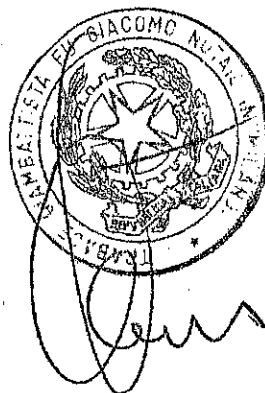

C00221710

Revoce ogni mio precedente testamento
fatto a [redacted] figlio
di mio cugino [redacted] di apparenza
in Milano via Venezia de Piana
E ogni altro mio bene che io non attribuisca
diversamente con altre testazioni mie disposizioni
ultime e che il sopra nominato [redacted]
[redacted] in caso di promissione del mio beneficiario
sopra nominato nominare mio fratello [redacted]

Milano 19/4/2006

[redacted]

[REDACTED]



Copia conforme all'originale in 5 pagine in carta libera per gli usi consentiti
dalla legge.
Milano, li 1° agosto 2013.

A handwritten signature in black ink, appearing to read 'G. Rossi', written in a cursive style.



Nota di trascrizione

Registro generale n. 41477
Registro particolare n. 30484
Presentazione n. 365 del 01/08/2013

UTC: 2013-08-01T09:04:29.794583+02:00

Pag. 1 - segue

Sezione riservata all'Ufficio

Liquidazione	Totale	€ 203,00	Imposta di bollo	-
	Imposta ipotecaria	€ 168,00	Sanzioni amministrative	-
	Tassa ipotecaria	€ 35,00		

Eseguita la formalità.

Somma pagata € 203,00 (Duecentotre/00)
Ricevuta/Prospetto di cassa n. 54441
Protocollo di richiesta MI 375261/1 del 2013

Il Conservatore
Gerente GIARDINO FRANCESCO

Sezione A - Generalità

Dati relativi al titolo

Descrizione	ATTO NOTARILE PUBBLICO	Numero di repertorio	42577/6380
Data	31/07/2013	Codice fiscale	TRB GBT 53C21 E326 D
Notaio	TRABACE GIAMBATTISTA		
Sede	MILANO (MI)		
Titolo depositato in originale	SI		

Dati relativi alla convenzione

Specie	ATTO PER CAUSA DI MORTE
Descrizione	304 ACQUISTO DI LEGATO
Voltura catastale automatica	NO
Atto mortis causa	Data di morte 19/06/2013 Successione testamentaria SI
	Rinuncia o morte di un chiamato -

Altri dati

Sono presenti nella sezione D parti libere relative a sezione A

Dati riepilogativi

Unità negoziali	1	Soggetti a favore	1	Soggetti contro	1
-----------------	---	-------------------	---	-----------------	---

Sezione B - Immobili

Unità negoziale n. 1

Immobile n.	1				
Comune	F205 - MILANO (MI)				
Catasto	FABBRICATI				
Sezione urbana	-	Foglio	305	Particella	109
				Subalterno	8

UTC: 2013-08-01T09:04:29.794583+02:00

Natura A2 - ABITAZIONE DI TIPO
CIVILE
Indirizzo VIA LEONE
Piano 3-S2

Consistenza 8 vani

N. civico XXII

Pag. 2 - Fine

Sezione C - Soggetti

A favore

Soggetto n. 1 In qualità di A FAVORE

Cognome

Nato il

Sesso M

Codice fiscale

Relativamente all'unità negoziale n. 1

Per la quota di 1/1

Per il diritto di PROPRIETA'
In regime di BENE PERSONALE

Contro

Soggetto n. 1 In qualità di CONTRO

Cognome

Nata il

Sesso F

Codice fiscale

Relativamente all'unità negoziale n. 1

Per la quota di 1/1

Per il diritto di PROPRIETA'

Sezione D - Ulteriori informazioni

Altri aspetti che si ritiene utile indicare ai fini della pubblicità immobiliare

SI TRASCRIVE ACQUISTO DI LEGATO IMMOBILIARE SULLA BASE DEL TESTAMENTO OLOGRAFO DI
DECEDUTA A MILANO, CON IL QUALE LA DE CUIUS, TRA L'ALTRO,
DISPOSE "LEGO A L'APPARTAMENTO IN MILANO, VIA UGUCCIONE DA PISA 4."

DICHIARAZIONE DI SUCCESSIONE

Milano

provinciale di MILANO II

territoriale di MILANO VI

13 GIU 2014

DELLA PRESENTAZIONE (barrare la casella che interessa)
VOLUME 9990

1625

- PRIMA DICHIARAZIONE
- DICHIARAZIONE MODIFICATIVA
- DICHIARAZIONE INTEGRATIVA
- DICHIARAZIONE SOSTITUTIVA
- DICHIARAZIONE AGGIUNTIVA

NUMERO: _____
NUMERO: _____
NUMERO: _____

VOLUME: _____
VOLUME: _____
VOLUME: _____

CHIARAZIONI PRECEDENTI

DATI ANAGRAFICI DEL DEFUNTO

giorno mese anno _____ dec. in MILANO

data di apertura della successione _____

Nome (1) _____

Cognome (1) _____

Comune di stato di nascita (1) _____

giorno mese anno _____

Data di nascita _____

Ultima residenza (Comune) _____

Via e piazza _____

Celle/No. _____

Contratto/_____

lego _____

Testamento per uolito _____

reg. trib. o _____

Regime patrimoniale: comunione separazione altro

Testamento: testamento testamento altro

giorno mese anno _____

publicazione: 31 07 2013

VIA UGUCCIONE DA PISA

Dr. Giambattista Trabace
Milano - Ufficio 6 il 1° agosto 2013 al n. 19271/ 1T

ASSE FIDUCIARIO

immobili e diritti reali immobilitati	€ 250.273,80	Totale	€ 250.273,80
Aziende, azioni, obbligazioni e quote societarie	€ 0,00	Passività	€ 1.032,91
Altri crediti	€ 0,00	Totale beni venduti negli ultimi 6 mesi	€ 0,00

Firma per esteso e generalità del dichiarante

ALTRO SOGGETTO, R.te in MILANO
VIA SOFOCLE 1
Qualità e indirizzo completo del dichiarante

(1) Senza abbreviazioni
(2) Sigla automobilistica
(3) M o F
- In parti evidenziate con fondino colorato sono riservate all'Ufficio
AVVERTENZA: Ove i quadri risultino insufficienti compilare quadri aggiuntivi.

ALBERO GENEALOGICO

Defunto: Cognome, nome

Data di morte

Codice fiscale

AVVERTENZE: dall'albero genealogico è necessario che risulti la linea di ascendenza o discendenza, il grado di parentela o di affinità degli eredi del defunto, il luogo e la data di nascita.

(C.F. [redacted])
 nata a Milano il [redacted]
 deceduta a Milano [redacted]
 DE CUIUS

(C.F. [redacted])
 nato a Milano il [redacted]
 parente di 5° grado in linea collaterale
 erede testamentario

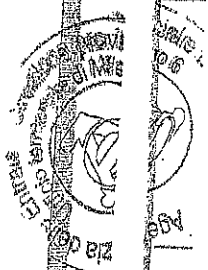

DOCUMENTI ALLEGATI ALLA DICHIARAZIONE DI SUCCESSIONE

1. DICHIARAZIONE SOSTITUTIVA DELL'ATTO DI NOTORIETA'
2. COPIA AUTENTICA VERBALE DI PUBBLICAZIONE TESTAMENTO OLOGRAFO
3. N.1 VISURA CATASTALE
4. FATTURA SPESE FUNERARIE
5. PROSPETTO DI LIQUIDAZIONE
6. MODELLO F23 QUIETANZIATO
- 7.
- 8.
- 9.
- 10.

Sono stati utilizzati i seguenti quadri:

	4/A	4/B1	4/B2	4/B3	4/B4	4/B5	4/C	4/D
n.	1	1						1

QUADRO A - EREDI E LEGATARI

1

Progressivo

Progressivo

Autografo

Progressivo

Progressivo

Progressivo

Progressivo

Relazione di parentela	Cognome o Denominazione o Ragione sociale	Regione sociale	Categoria
ALTRO SOGGETTO			
Codice fiscale			
Nome		Comune o Stato estero di nascita	Prov. <input type="text"/> Data di nascita <input type="text"/> giorno <input type="text"/> mese <input type="text"/> anno <input type="text"/>
Residenza o sede / Comune			Prov. <input type="text"/> Via o Piazza <input type="text"/> N. Civico <input type="text"/>
Relazione di parentela			
Codice fiscale			
Nome		Comune o Stato estero di nascita	Prov. <input type="text"/> Data di nascita <input type="text"/> giorno <input type="text"/> mese <input type="text"/> anno <input type="text"/>
Residenza o sede / Comune			Prov. <input type="text"/> Via o Piazza <input type="text"/> N. Civico <input type="text"/>
Relazione di parentela			
Codice fiscale			
Nome		Comune o Stato estero di nascita	Prov. <input type="text"/> Data di nascita <input type="text"/> giorno <input type="text"/> mese <input type="text"/> anno <input type="text"/>
Residenza o sede / Comune			Prov. <input type="text"/> Via o Piazza <input type="text"/> N. Civico <input type="text"/>
Relazione di parentela			
Codice fiscale			
Nome		Comune o Stato estero di nascita	Prov. <input type="text"/> Data di nascita <input type="text"/> giorno <input type="text"/> mese <input type="text"/> anno <input type="text"/>
Residenza o sede / Comune			Prov. <input type="text"/> Via o Piazza <input type="text"/> N. Civico <input type="text"/>
Relazione di parentela			
Codice fiscale			
Nome		Comune o Stato estero di nascita	Prov. <input type="text"/> Data di nascita <input type="text"/> giorno <input type="text"/> mese <input type="text"/> anno <input type="text"/>
Residenza o sede / Comune			Prov. <input type="text"/> Via o Piazza <input type="text"/> N. Civico <input type="text"/>

(1) Senza abbreviazioni
 (2) Sigla automobilistica
 (3) M o F
 (4) Nel caso di residenza all'estero indicare il domicilio eletto nella Stato Italiana (art. 29, comma 1 lettera L)

QUADRO B - ATTIVO EREDITARIO

B1: IMMOBILI E DIRITTI REALI IMMOBILIARI

Progressivo **01011**

Comune **MILANO** Prov. **MI** Codice catastale **MI**

Cat. **CF** Sezione **MI** Foglio **305** Numero **109** Subalterno **MI** Ubicazione **8 VIA UGUCCIONE DA PISA N. 4, PIANO 3**

Zona censuaria **A/2** Categoria **5** Superficie affari **15** Metri quadri **16** Metri cubi **17** Vani **18** Rendita **19** Quota di possesso **1/1**

Diritto **20** Codice diritto **21** Valore **22** **1.652,66**

Osservazioni **23** **PIENA PROPRIETA'** **€ 208.235,16**

già Via Leone XIII n. 21

Progressivo **01012**

Comune **MILANO** Prov. **MI** Codice catastale **MI**

Cat. **CF** Sezione **MI** Foglio **305** Numero **169** Subalterno **MI** Ubicazione **705 VIA LEONE XIII N. 18, PIANO 82**

Zona censuaria **C/6** Categoria **7** Superficie affari **15** Metri quadri **16** Metri cubi **17** Vani **18** Rendita **19** Quota di possesso **1/1**

Diritto **20** Codice diritto **21** Valore **22** **166,82**

Osservazioni **23** **PROPRIETA' SUPERFIC.** **€ 21.019,32**

Progressivo **01013**

Comune **MILANO** Prov. **MI** Codice catastale **MI**

Cat. **CF** Sezione **MI** Foglio **305** Numero **169** Subalterno **MI** Ubicazione **706 VIA LEONE XIII N. 18, PIANO 82**

Zona censuaria **C/6** Categoria **7** Superficie affari **15** Metri quadri **16** Metri cubi **17** Vani **18** Rendita **19** Quota di possesso **1/1**

Diritto **20** Codice diritto **21** Valore **22** **166,82**

Osservazioni **23** **PROPRIETA' SUPERFIC.** **€ 21.019,32**

COPIA CONFORME ALL'ORIGINALE PER
USO ESCLUSIVO DOMANDA DI VOLTURA

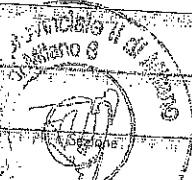

Progressivo **01014**

Comune **MILANO** Prov. **MI** Codice catastale **MI**

Cat. **CF** Sezione **MI** Foglio **305** Numero **169** Subalterno **MI** Ubicazione **706 VIA LEONE XIII N. 18, PIANO 82**

Zona censuaria **C/6** Categoria **7** Superficie affari **15** Metri quadri **16** Metri cubi **17** Vani **18** Rendita **19** Quota di possesso **1/1**

Diritto **20** Codice diritto **21** Valore **22** **166,82**

Osservazioni **23** **PROPRIETA' SUPERFIC.** **€ 21.019,32**

(1) Senza abbreviazioni
 (2) Sigla automobilistica
 (3) Catastale o tovolare
 (4) Solo se riportati sull'estratto catastale
 (5) Indicare se trattasi di trasferimento del diritto di proprietà pieno o nudo, di costituzione o trasmissione del diritto di usufrutto, uso o abitazione, di superficie o enfiteusi

TITOLI, QUOTE DI PARTECIPAZIONE NON QUOTATI IN BORSA GOZIATI AL MERCATO RISTRETTO

Quota di possesso	Descrizione		
Codice cespite	Partita IVA	Valore	
Agevolazione sul cespite			Codice (tipo agevolazione)
Quota di possesso	Descrizione		
Codice cespite	Partita IVA	Valore	
Agevolazione sul cespite			Codice (tipo agevolazione)

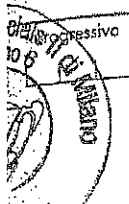

B3: AZIENDE

Progressivo
| | |

Quota di possesso	Descrizione		
Codice cespite	Partita IVA	Valore	
Agevolazione sul cespite			Codice (tipo agevolazione)

Progressivo
| | |

Quota di possesso	Descrizione		
Codice cespite	Partita IVA	Valore	
Agevolazione sul cespite			Codice (tipo agevolazione)

Descrizione
Servizio Funebre

Documenti allegati
Fatt. n. 13-F1-001601 del 5.7.2013 della Impresa San Siro American Funeral Srl

Codice Valore
e 1.032,91

RISERVATO ALL'UFFICIO	
Osservazioni	Debiti docti

Progressivo
| | |

Descrizione

Documenti allegati

Codice Valore

RISERVATO ALL'UFFICIO	
Osservazioni	Debiti docti

Progressivo
| | |

Descrizione

Documenti allegati

Codice Valore

RISERVATO ALL'UFFICIO	
Osservazioni	Debiti docti

Progressivo
| | |

Descrizione

Documenti allegati

Codice Valore

RISERVATO ALL'UFFICIO	
Osservazioni	Debiti docti

PRESENTAZIONE DELLA DICHIARAZIONE DI SUCCESSIONE

[REDACTED]

in MILANO, VIA UGUCCIONE DA PISA 4

[REDACTED]

uto/a in MILANO

li

TIMBRO

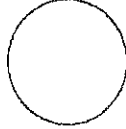

Il Funzionario

4

Entrate

Ispezione ipotecaria

Ufficio Provinciale di MILANO - Territorio

Data 27/08/2018 Ora 10:24:40

Ufficio di Pubblicità Immobiliare di MILANO 1

Pag. 1 - segue

Ispezione ordinaria a pagamento

Protocollo di richiesta n. MI 1345829 del 2018

Ispezione n. MI 1345833/7 del 2018

Inizio ispezione 27/08/2018 10:21:04

Tassa versata € 4,00

Richiedente ANDRIGHETTI

Nota di trascrizione

Registro generale n. 44794

Registro particolare n. 32643

Presentazione n. 40 del 08/09/2014

Sezione A - Generalità

Dati relativi al titolo

Descrizione ATTO AMMINISTRATIVO
Data 13/06/2014
Pubblico ufficiale MILANO 6
MILANO (MI)

Numero di repertorio 1625/9990/14
Codice fiscale -

Dati relativi alla convenzione

Specie ATTO PER CAUSA DI MORTE
Descrizione 305 CERTIFICATO DI DENUNCIATA SUCCESSIONE
Voltura catastale automatica NO

Atto mortis causa Data di morte 19/06/2013 Successione testamentaria SI
Rinuncia o morte di un chiamato -

Altri dati

Non sono presenti nella sezione D parti libere relative alle sezioni A, B e C

Dati riepilogativi

Unità negoziali 2 Soggetti a favore 1 Soggetti contro 1

Sezione B - Immobili

Unità negoziale n. 1

Immobile n. 1
Comune F205 - MILANO (MI)
Catasto FABBRICATI
Sezione urbana - Foglio 305 Particella 109 Subalterno 8
Natura A2 - ABITAZIONE DI TIPO CIVILE Consistenza 8,0 vani

Unità negoziale n. 2

Immobile n. 1
Comune F205 - MILANO (MI)
Catasto FABBRICATI
Sezione urbana - Foglio 305 Particella 169 Subalterno 705

Ispezione ordinaria a pagamento

Protocollo di richiesta n. MI 1345829 del 2018
Ispezione n. MI 1345833/7 del 2018
Inizio ispezione 27/08/2018 10:21:04
Tassa versata € 4,00

Richiedente ANDRIGHETTI

Nota di trascrizione

Registro generale n. 44794
Registro particolare n. 32643

Presentazione n. 40 del 08/09/2014

Natura	C6 - STALLE, SCUDERIE, RIMESSE, AUTORIMESSE	Consistenza	17 metri quadri
Immobile n. 2	F205 - MILANO (MI)		
Comune	FABBRICATI		
Catasto	- Foglio 305	Particella 169	Subalterno 706
Sezione urbana	C6 - STALLE, SCUDERIE, RIMESSE, AUTORIMESSE	Consistenza	17 metri quadri
Natura			

Sezione C - Soggetti

A favore

Soggetto n. 1 In qualità di FAVORE Nome [REDACTED]
Cognome [REDACTED]
Nato il [REDACTED] a [REDACTED]
Sesso M Codice fiscale [REDACTED]
- Relativamente all'unità negoziale n. 1 Per il diritto di PROPRIETA'
Per la quota di 1/1
- Relativamente all'unità negoziale n. 2 Per il diritto di SUPERFICIE
Per la quota di 1/1

Contro

Soggetto n. 1 In qualità di CONTRO Nome [REDACTED]
Cognome [REDACTED]
Nata il [REDACTED]
Sesso F Codice fiscale [REDACTED]
- Relativamente all'unità negoziale n. 1 Per il diritto di PROPRIETA'
Per la quota di 1/1
- Relativamente all'unità negoziale n. 2 Per il diritto di SUPERFICIE
Per la quota di 1/1

Sezione D - Ulteriori informazioni

Altri aspetti che si ritiene utile indicare ai fini della pubblicità immobiliare

QUADRO A: SOGG.1 EREDE TESTAMENTARIO TESTAMENTO OLOGRAFO REG. A MILANO 6 IL 01-08-2013
N. 19271 SERIE IT, R.P. 42577 RACC.6380, ATTO NOTAIO IN MILANO GIAMBATTISTA TRABACE.

Dott. GIAMBATTISTA TRABACE
NOTAIO
20145 MILANO - Via Guido d'Arezzo 2
Tel. 02.48.15.387 r.a.
Fax 02.49.87.669

Repertorio n. 42761

Raccolta n. 6517

PUBBLICAZIONE DI TESTAMENTO OLOGRAFO

ACCETTAZIONE DI EREDITA'

Repubblica Italiana

L'anno duemilaquattordici, il giorno undici del mese di novembre

11/11/2014

in Milano, nel mio studio in via Guido d'Arezzo n. 2.

Avanti a me Dottor Giambattista Trabace, notaio in Milano, iscritto al Collegio Notarile di Milano, assistito dalle testimoni idonee ed a me note signore:

- [redacted] nata a [redacted]

- [redacted] nata a Milano il [redacted] e residente a Milano in [redacted]

è presente il signor:

- [redacted], nato a [redacted] 1963 e residente a Milano in [redacted]

via [redacted]

Codice Fis. [redacted]

comparente della cui identità personale sono io notaio certo.

IN PRIMO LUOGO

Il comparente, nell'interesse degli aventi diritto alla successione della signora [redacted], nata a [redacted] deceduta a Milano, ove era in vita domiciliata, [redacted], come risulta dall'estratto per riassunto dell'atto di morte dell'anno 2013, n. 1761, parte 2, serie B, reg. 04, rilasciato dall'Ufficiale dello Stato Civile del Comune di Milano in data 6

Registrato a Milano 6

Il 12 novembre 2014

n. 32460/1T

€ 790,00



[Handwritten signature]

DOTT. GIAMBATTISTA TRABACE - NOTAIO - 20145 MILANO - VIA GUIDO D'AREZZO 2 - TEL. 02.48.15.387 R.A. - FAX 02.49.87.669

novembre 2014, che al presente atto si allega sotto la lettera "A", mi istanza per la pubblicazione e successivo deposito nei miei atti notarili del testamento olografo della predetta de cuius.

Aderendo alla richiesta fattami, io notaio ritiro dal comparente un foglio di carta uso bollo, scritto con penna biro blu da mano apparentemente identica per diciassette linee della prima facciata, mentre le altre tre facciate sono completamente in bianco.

Detta scheda testamentaria non presenta abrasioni, cancellature, nè altri vizi visibili o particolarità di sorta, ad eccezione delle seguenti:

- è completamente in bianco la prima riga di scrittura;
- la parola "Per" posta in principio della ottava riga di scrittura risulta sovrascritta ad altra parola ed è di difficile comprensione;
- il luogo "Milano" e la data "19-7-2006" costituiscono l'unico contenuto della diciassettesima riga di scrittura;
- la sottoscrizione "[redacted]", posta alla fine delle disposizioni, costituisce l'unico contenuto della diciottesima riga di scrittura;
- sono completamente in bianco le righe di scrittura che vanno dalla diciannovesima alla venticinquesima;

ed è del seguente letterale tenore:

"Revoco ogni mio precedente
testamento. Nomino miei eredi

[redacted]
figli di mio cugino [redacted]

per ogni altro mio bene che non
attribuisca diversamente
nomino esecutore testamentario

████████████████████
Nel caso in cui uno dei due eredi
non possa o non voglia accettare
quanto attribuito con il presente
testamento la parte dell'altro si
accrescera fino all'intero

Milano 19-7-2006
████████████████████

Detto testamento viene vidimato a' sensi di legge e viene allegato al presente
atto sotto la lettera "B".

IN SECONDO LUOGO

Il comparente dichiara di accettare, come accetta, puramente e
semplicemente l'eredità della signora ████████████████████.

Lo stesso dà atto, ai fini della trascrizione nei Pubblici Registri, che è di
compendio della eredità de quo il seguente bene immobile, attribuito ad esso
comparente ed a ████████████████████ in parti uguali tra loro:

porzione del fabbricato in Comune di Milano, via Ugucione da Pisa n. 4
(già via Leone XIII n. 21), costituita da un appartamento ad uso abitazione
al piano quarto, con annessa cantina nel piano interrato, così distinto nel
Catasto dei Fabbricati:
foglio 305, mappale 109 subalterno 8, Zona Censuaria 2, Categoria A/2,
Classe 5, vani 8, Rendita catastale euro 1.652,66; via Leone XIII n. 21,

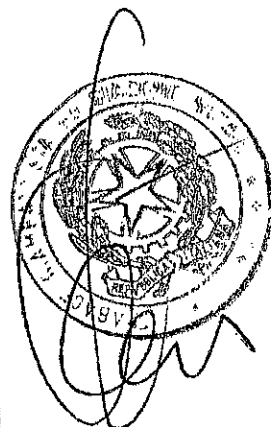

piano 3-S2;

confini in contorno:

- dell'appartamento: proprietà di terzi, vano ascensore, vano scale, cortile condominiale, proprietà di terzi, via Ugucione da Pisa;
- della cantina: proprietà di terzi, corridoio condominiale, proprietà di terzi, altro corridoio condominiale.

E richiesto io notaio ho ricevuto quest'atto, da me letto, unitamente agli allegati, presenti le testimoni, al comparente che lo approva.

Dattiloscritto da persona di mia fiducia e da me completato l'atto consta di tre pagine e fin qui della quarta di un foglio.

Ora di sottoscrizione: diciassette.

F.to

"

"

"

GIAMBATTISTA TRABACE NOTAIO

ESTRATTO

Nel REGI
trovasi l

GIULINI

nata i
atto M
vedova

IL GIORN
in Milan

06/11/20

RILASCIATO IN
Certificato di
DIRITTI DI SEGR

USA L'AUTOCERTIFICAZIONE

Gli enti pubblici sono obbligati ad accettarla

ALTRIMENTI

Richiedi il tuo certificato (solo se e' diretto a privati) 24 ore su 24

- all'infoline 02.02.02

- su www.comune.milano.it -Sezione Servizi On-Line

- con fax al numero verde 848.02.02.02 allegando carta d'identita'

- accedi su prenotazione alle sedi anagrafiche, chiamando 02.02.02

Il presente certificato non puo' essere prodotto agli organi della Pubblica Amministrazione o ai privati gestori di pubblici servizi

ESTRATTO RIASSUNTO DI ATTO DI MORTE

Nel REGISTRO DELLO STATO CIVILE dell'anno 2013
trovasi l'atto portante il numero 1761 parte 2 serie B reg. 04

DAL QUALE RISULTA:

[REDACTED]
nata il [REDACTED]
atto N. 1538-1-R.4
vedova [REDACTED]

E' M O R T A

IL GIORNO [REDACTED]
in Milano alle ore 01,31

06/11/2014

L'UFFICIALE DELLO STATO CIVILE

(GAZZO DAVID),



C00359468

Primo di un' una precedente
testamento. Nomina dei miei

~~_____~~
figli di una coppia ~~_____~~
cui basio è appartamento di Milano
Via Lucciano di Pisa.

Per ogni altro mio bene che non
attribuisce diviso soltanto
no mio esecutore testamentario in

~~_____~~
Nel caso in cui uno dei due eredi
non fosse a sua voglia accettare
quanto ottenuto con il presente
testamento la parte dell'altro si
dividerebbe fino all'intero

Milano 19-7-2006
~~_____~~

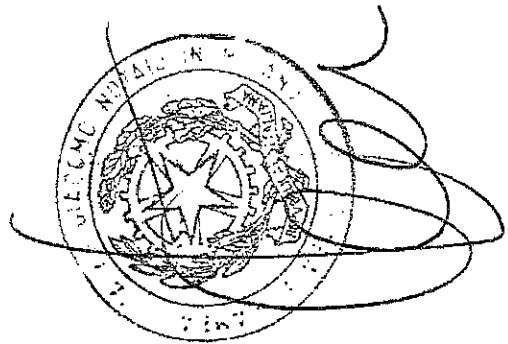

0010.

Ispezione ordinaria a pagamento	Protocollo di richiesta n. MI 1345829 del 2018 Ispezione n. MI 1345833/8 del 2018 Inizio ispezione 27/08/2018 10:21:04 Tassa versata € 4,00
Richiedente ANDRIGHETTI	
Nota di trascrizione	UTC: 2014-11-12T10:37:58.446019+01:00
Registro generale n. 57134	
Registro particolare n. 41484	Presentazione n. 212 del 12/11/2014

Sezione A - Generalità

Dati relativi al titolo

Descrizione	ATTO NOTARILE PUBBLICO	
Data	11/11/2014	Numero di repertorio 42761/6517
Notaio	TRABACE GIAMBATTISTA	Codice fiscale TRB GBT 53C21 E326 D
Sede	MILANO (MI)	
Titolo depositato in originale	SI	

Dati relativi alla convenzione

Specie	ATTO PER CAUSA DI MORTE
Descrizione	302 ACCETTAZIONE ESPRESSA DI EREDITA'
Voltura catastale automatica	NO
Atto mortis causa	Data di morte 19/06/2013 Successione testamentaria SI
	Rinuncia o morte di un chiamato -

Altri dati

Sono presenti nella sezione D parti libere relative a sezione A

Dati riepilogativi

Unità negoziali 1 Soggetti a favore 1 Soggetti contro 1

Sezione B - Immobili

Unità negoziale n. 1

Immobile n. 1				
Comune	F205 - MILANO (MI)			
Catasto	FABBRICATI			
Sezione urbana	-	Foglio 305	Particella 109	Subalterno 8
Natura	A2 - ABITAZIONE DI TIPO CIVILE		Consistenza 8 vani	
Indirizzo	VIA LEONE XIII			N. civico 21
Piano	3-52			

Ispezione ordinaria a pagamento

Protocollo di richiesta n. MI 1345829 del 2018

Ispezione n. MI 1345833/8 del 2018

Inizio ispezione 27/08/2018 10:21:04

Tassa versata € 4,00.

Richiedente ANDRIGHETTI

Nota di trascrizione

UTC: 2014-11-12T10:37:58.446019+01:00

Registro generale n. 57134

Registro particolare n. 41484

Presentazione n. 212 del 12/11/2014

Sezione C - Soggetti

A favore

Soggetto n. 1 In qualità di EREDE

Cognome [REDACTED]

Nome [REDACTED]

Nato il [REDACTED] a [REDACTED]

Sesso M Codice fiscale [REDACTED]

Relativamente all'unità negoziale n. 1 Per il diritto di PROPRIETA'

Per la quota di 1/2

Contro

Soggetto n. 1 In qualità di DEFUNTO

Cognome [REDACTED]

Nome [REDACTED]

Nata il [REDACTED] a [REDACTED]

Sesso F Codice fiscale [REDACTED]

Relativamente all'unità negoziale n. 1 Per il diritto di PROPRIETA'

Per la quota di 1/2

Sezione D - Ulteriori informazioni

Altri aspetti che si ritiene utile indicare ai fini della pubblicità immobiliare

IL SIGNOR [REDACTED] HA ACCETTATO PURAMENTE E SEMPLICEMENTE L'EREDITA' DELLA SIGNORA [REDACTED] PARENTE DI 5° GRADO IN LINEA COLLATERALE-, A LUI DEVOLUTA IN FORZA DI TESTAMENTO OLOGRAFO PUBBLICATO CON VERBALE REDATTO DAL NOTAIO GIAMBATTISTA TRABACE E CONTENUTO NEL "IN PRIMO LUOGO" DEL MEDESIMO ATTO PUBBLICO OGGETTO DELLA PRESENTE TRASCRIZIONE, COL QUALE LA DE CUIUS, TRA L'ALTRO, DISPOSE "...NOMINO MIEI EREDI [REDACTED] FIGLI DI MIO CUGINO [REDACTED] CUI LASCIO L'APPARTAMENTO DI MILANO VIA UGUCCIONE DA PISA 4..."

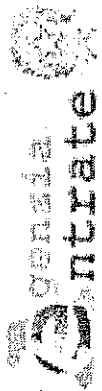

Ufficio Provinciale di Milano - Territorio
Servizi Catastali

Visura storica per immobile

Data: 27/03/2018 - Ora: 11.56.23 Segue

Visura n.: MI0137674 Pag: 1

Situazione degli atti informatizzati dall'impianto meccanografico al 27/03/2018

Dati della richiesta

Comune di MILANO (Codice: F205)

Provincia di MILANO

Catasto Fabbricati Foglio: 305 Particella: 109 Sub.: 8

INTESTATO

(1) Proprietà per 1/1

Unità immobiliare dal 09/11/2015

N.	DATI IDENTIFICATIVI					DATI DI CLASSAMENTO				DATI DERIVANTI DA		
	Sezione	Foglio	Particella	Sub	Zona	Micro	Categoria	Classe	Consistenza		Superficie	Rendita
1	Urbana	305	109	8	2		A/2	5	8 vani	Catastale Totale: 148 m ² Totale escluse aree scoperte*: 146 m ²	Euro 1.652,66	Variazione del 09/11/2015 - Inserimento in visura dei dati di superficie.

Indirizzo
Notifica

VIA LEONE XIII n. 21 piano: 3-S2;

Partita 263851

Mod.58

Mappali Terreni Correlati

Codice Comune F205 - Sezione - Foglio 305 - Particella 109

Situazione dell'unità immobiliare dal 01/01/1992

N.	DATI IDENTIFICATIVI					DATI DI CLASSAMENTO				DATI DERIVANTI DA		
	Sezione	Foglio	Particella	Sub	Zona	Micro	Categoria	Classe	Consistenza		Superficie	Rendita
1	Urbana	305	109	8	2		A/2	5	8 vani	Catastale	Euro 1.652,66 L. 3.200,000	VARIAZIONE del 01/01/1992 VARIAZIONE DEL QUADRO TARIFFARIO

Indirizzo
Notifica

VIA LEONE XIII n. 21 piano: 3-S2;

Partita 263851

Mod.58



DIREZIONE GENERALE DEL CATASTO E DEI SERVIZI TECNICI ERARIALI

Lire 20

NUOVO CATASTO EDILIZIO URBANO

1. PER REGISTRAZIONE APRILE 1958

Planimetria dell'immobile situato nel Comune di Milano Via Leone XIII° 21/A
Ditta Im. M. P. O. M. A. XIII° 2.2.1.

Allegata alla dichiarazione presentata all'Ufficio Tecnico Erariale di Milano

Fig. 10 A. e. f. 1.

corrid. se. addebbam.

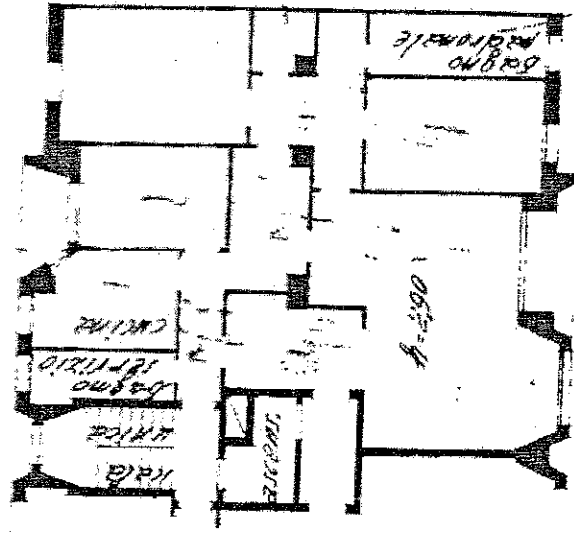

Immob. loma XIII° A. R. C.

*Immob. Fossetti, A. R. C.
Via Leone XIII° 21/A*

Via Leone XIII° 21/A

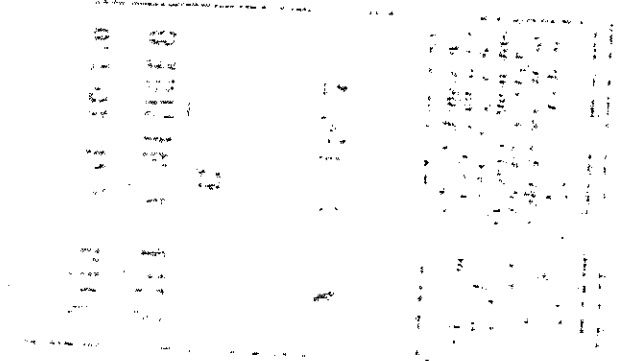

Interrato

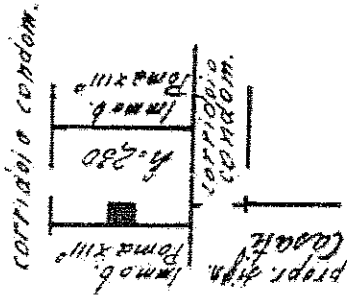

ORIENTAMENTO



SCALA DI 1:200

SPAZIO RISERVATO PER LE ANNOTAZIONI D'UFFICIO

Compilata dall'ing. *Raffaello Mangiaracchi*
(Cognome, nome, cognome del tecnico)
 Iscritta all'Albo degli *ingegneri*
 della Provincia di *Milano*

DATA: _____
 Firma: _____



LOGO
comune
n.d.
Comune di
Milano

ATTESTATO DI CERTIFICAZIONE ENERGETICA



15148001897311

Dati proprietario

Nome e cognome -
Ragione sociale **CONDominio VIA UGUCCIONE DA PISA 4**
Indirizzo **VIA UGUCCIONE DA PISA**
N. civico **4**
Comune **MILANO**
Provincia **MI**
C.A.P. **20145**
Codice fiscale / Partita IVA **95522130152**
Telefono **0255184955**

Catasto energetico

Numero di protocollo **15148 - 008973 / 11**
Registrato il **14/03/2021**
Valido fino al **14/03/2021**

Dati Soggetto certificatore

Nome e cognome **Alessandra Bellati**
Numero di accreditamento **638**

Dati catastali

Sezione	Foglio	305	Particella	109	Categoria catastale
Subalterni da 2 a 4	da 6 a 11	da 702 a 705		da a	da a
14 15 29 30					

Dati edificio

Provincia **Milano**
Comune **MILANO**
Indirizzo **VIA UGUCCIONE DA PISA, 4**
Periodo di attivazione dell'impianto **15 ottobre - 15 aprile**
Gradi giorno **2404 [GG]**
Categoria dell'edificio **E.1(1)**
Anno di costruzione **1961-1976**
Superficie utile **2195,08 [m²]**
Superficie disperdente (S) **2267,7 [m²]**
Volume lordo riscaldato (V) **8186,31 [m³]**
Rapporto S/V: **0,28 [m²]**
Progettista architettonico **Edificio esistente.**
Progettista impianto termico **Edificio esistente.**
Costruttore **Edificio esistente.**

Mapa



Classe energetica - EP₁₀ **Zona climatica** **E**

Prestazione raffrescamento - ET₁₀

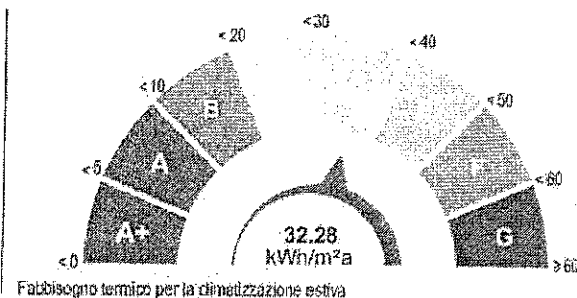
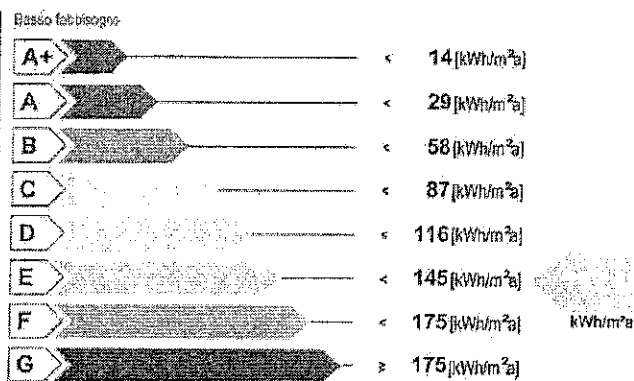

Valore limite del fabbisogno per la climatizzazione invernale: **45,08 [kWh/m²a]**

Richiesta rilascio targa energetica

Secondo quanto sancito al punto 11 della DGR VIII/5018 e s.m.i., si richiede, all'Organismo di accreditamento, il rilascio della targa

Emissioni di gas ad effetto serra in atmosfera - Co₂e

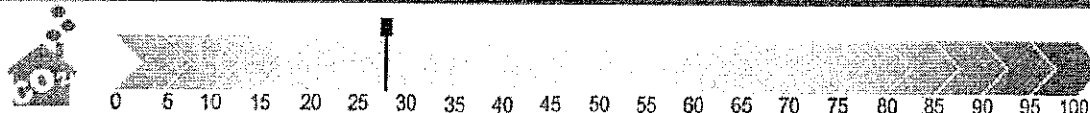

ATTESTATO DI CERTIFICAZIONE ENERGETICA valido fino al 14/03/2021



valido fino al 14/03/2021

Indicatori di prestazione energetica

Fabbisogno annuo di energia termica		
Climatizzazione invernale ET_{th}	82.53	[kWh/m ² a]
Climatizzazione estiva ET_c	32.28	[kWh/m ² a]
Acqua calda sanitaria ET_w	17.77	[kWh/m ² a]
Fabbisogno di energia primaria		
Climatizzazione invernale EP_{th}	139.42	[kWh/m ² a]
Climatizzazione estiva EP_c		[kWh/m ² a]
Acqua calda sanitaria EP_w	153.73	[kWh/m ² a]
Contributi		
Fonti rinnovabili EP_{ren}	0	[kWh/m ² a]
Efficienze medie		
Riscaldamento $\epsilon_{gh,gr}$	59	[%]
Acqua calda sanitaria $\epsilon_{gh,gr}$	12	[%]
Riscaldamento + Acqua calda sanitaria $\epsilon_{gh,gr}$	34	[%]
Totale per usi termici EP_t	293.15	[kWh/m ² a]
Altri usi energetici		
Illuminazione EP_l	0	[kWh/m ² a]

Specifiche impianto termico

Tipologia impianto	Riscaldamento	ACS	Combinato
Sistema di generazione			
<input type="checkbox"/> tradizionale			
<input type="radio"/> multistadio o modulante			
numero generatori			
potenza termica nom. al focolare			
combustibile utilizzato:			
<input checked="" type="checkbox"/> condensazione			
<input checked="" type="checkbox"/> multistadio o modulante			
numero generatori	2		
potenza termica nom. al focolare	180		
combustibile utilizzato	Gas naturale		
<input type="checkbox"/> pompe di calore			
numero generatori			
C.O.P. / G.U.E.			
combustibile utilizzato			
<input type="checkbox"/> teleriscaldamento			
combustibile utilizzato			
<input type="checkbox"/> cogenerazione			
consumo nom. di combustibile			
combustibile utilizzato			
<input type="checkbox"/> ad alimentazione elettrica			
potenza elettrica assorbita			
<input checked="" type="checkbox"/> altro (si veda campo note)			X

Possibili interventi migliorativi del sistema edificio impianto termico

Intervento	Superficie interessata [m ²]	Prestazioni U [W/m ² K] η [%]	Risparmio EP _t [%]	Priorità intervento	Classe energetica raggiunta	Riduzione CO _{2,em} [%]
Involucro	Coibentazione delle strutture opache verticali rivolte verso l'esterno					
	Coibentazione delle strutture opache verticali rivolte verso ambienti non riscaldati					
	Coibentazione delle strutture opache orizzontali rivolte verso l'esterno					
	Coibentazione delle strutture opache orizzontali rivolte verso ambienti non riscaldati					
	Coibentazione della copertura					
	Sostituzione delle chiusure trasparenti comprensive di infissi rivolte verso l'esterno					
Impianto	Sostituzione generatore di calore					
	Sostituzione/adeguamento del sistema di distribuzione					
	Sostituzione del sistema di emissione					
FER	Installazione impianto solare termico					
	Installazione impianto solare fotovoltaico					
TOT.	Sommatoria di tutti gli interventi ipotizzati					

Note: La priorità degli interventi relativi alle caselle non compilate è trascurabile.

Note

Tipi apparecchio: N.6 Generatore a gas di tipo istantaneo per sola produzione di acqua calda sanitaria, N.10 Bollitore elettrico ad accumulato.

Timbro e firma

COMUNE DI MILANO
DC RISORSE UMANE E O
PG 192788/2011
Del 16/03/2011
BELLATI ALESSANDRA
(S) PROT. SPORT. UNICO P
15/03/2011

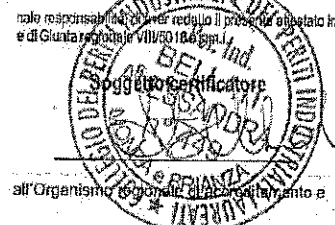

Il presente attestato documenta l'avvenuto pagamento, da parte del Soggetto certificato, dello stesso valore di ricavo del catasto energetico.

all'Organismo competente per il pagamento e

PIANTA STATO DI FATTO
PIANO TERZO
1:100

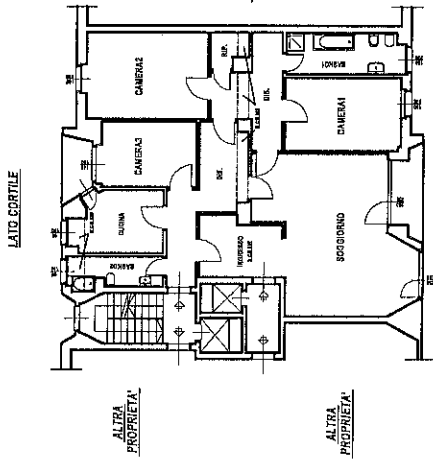

PIANTA STATO DI FATTO
SECONDO INTERRATO
1:100

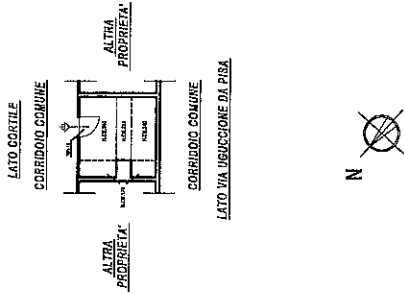

PIANTA STATO DI FATTO
PIANO TERZO
1:100

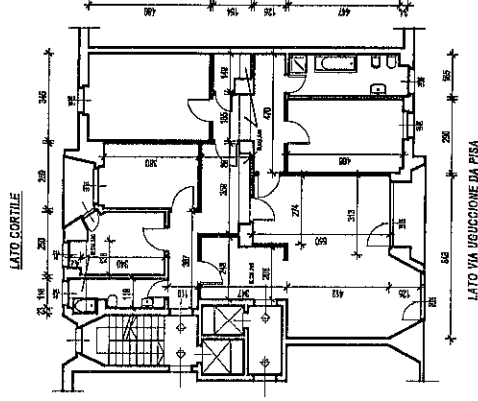

PIANTA STATO DI FATTO
SECONDO INTERRATO
1:100

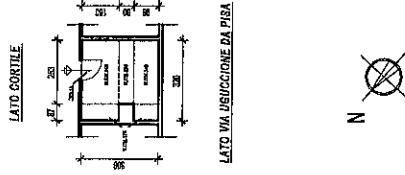

PIANTA STATO DI FATTO
PIANO TERZO
1:100

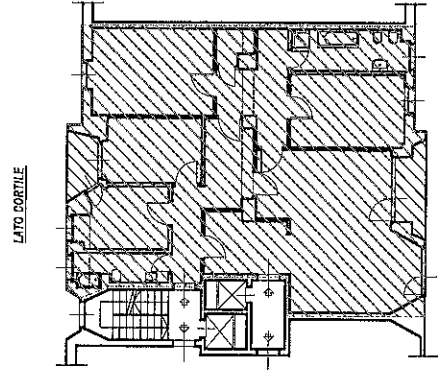

PIANTA STATO DI FATTO
SECONDO INTERRATO
1:100



SUPERFICIE COMMERCIALE AI FINI DELLA VENDITA

	SUPERFICIE COMMERCIALE IMMOBILE (100%) = 145mq
	SUPERFICIE COMMERCIALE BALCONI (25%) = 7,235% = 2mq
	SUPERFICIE COMMERCIALE PERTINENZE (15%) = 11,115% = 2mq
TOTALE SUPERFICIE COMMERCIALE: 148MQ	

NOTA BENE:
 IL CALCOLO DELLA SUPERFICIE COMMERCIALE DELL'IMMOBILE URBANO
 HA ESEGUITO IL TECNICO EDILIZIO A SEGUITO LE
 ISTRUZIONI PER LA DETERMINAZIONE DELLA SUPERFICIE DEGLI
 IMMOBILI URBANI PER LA REALIZZAZIONE DEL PAVIMENTO D'USO
 DEL MERCATO IMMOBILIARE PUBBLICATO DALL'AGENZIA DEL TERRITORIO



VIA GIUSEPPE GARIBOLDI 8
 20147 MILANO
 architetto@architettoassociati.it
 ingegneri@ingegneriassociati.it

ORIGINALE

**IMMOBILE IN MILANO - APPARTAMENTO
 VIA USUCCIONE DA PISA N.4 P.3/IS2**

COMMITTENTE:

TRIBUNALE DI MILANO RG 344882015

**RILEVIO STATO DI FATTO E CALCOLO SUPERFICIE COMMERCIALE
 AI FINI DELLA VENDITA**

PROF:	GIORGIO ZIBI	FOCA:	1486
TAB.:			

01

PIANTE SCHEMATICHE STATO DI FATTO, FINITE SCHEMATICHE STATO DI FATTO
 QUOTATE, FINITE-CALCOLO SUPERFICIE COMMERCIALE

PIANTA STATO DI FATTO
PIANO TERZO
1:100

LATO CORTILE

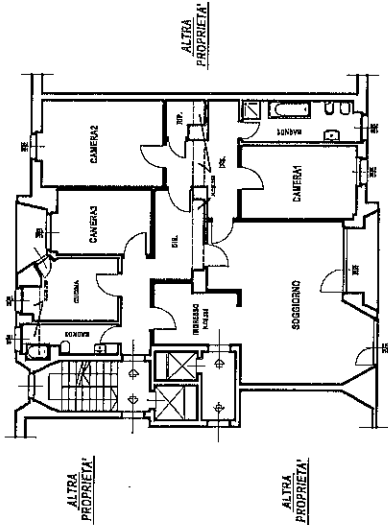

LATO VIA USUCCIONE DA PISA

PIANTA STATO DI FATTO
SECONDO INTERRATO
1:100

LATO CORTILE

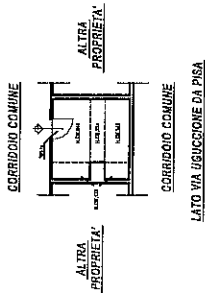

LATO VIA USUCCIONE DA PISA



PIANTA STATO DI FATTO
SECONDO INTERRATO
1:100

LATO CORTILE

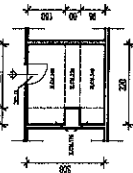

LATO VIA USUCCIONE DA PISA



PIANTA STATO DI FATTO
PIANO TERZO
1:100

LATO CORTILE

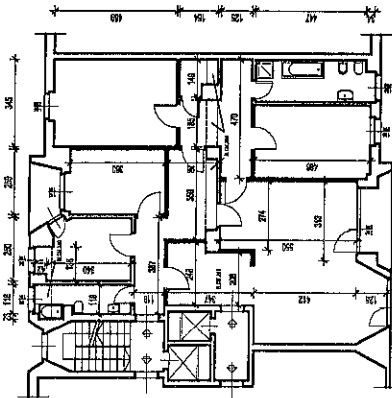

LATO VIA USUCCIONE DA PISA

PIANTA STATO DI FATTO
PIANO TERZO
1:100

LATO CORTILE

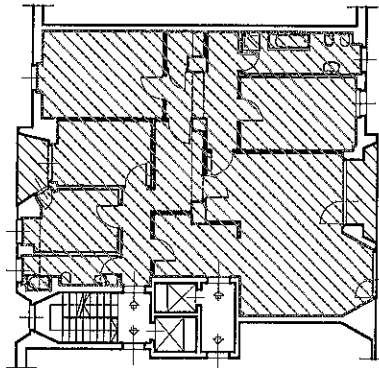

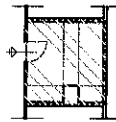

LATO VIA USUCCIONE DA PISA

PIANTA STATO DI FATTO
SECONDO INTERRATO
1:100



SUPERFICIE COMMERCIALE AI FINI DELLA LOCAZIONE

-  SUPERFICIE COMMERCIALE IMMOBILE (100%) = 133mq
-  SUPERFICIE COMMERCIALE BALCONI (25%) = 7x25% = 20mq
-  SUPERFICIE COMMERCIALE PERTINENZE (15%) = 11x15% = 20mq
- TOTALE SUPERFICIE COMMERCIALE: 137MQ**

NOTA BENE:
IL CALCOLO DELLA SUPERFICIE COMMERCIALE DELL'IMMOBILE URBANO
A DESTINAZIONE TERZIARIA/UFFICIO HA SEGUITO LE
ISTRUZIONI PER LA DETERMINAZIONE DELLA CONSISTENZA DEGLI
IMMOBILI URBANI PER LA RILEVAZIONE DEI DATI DELL'OSSERVATORIO
DEL MERCATO IMMOBILIARE PUBBLICATO DALL'AGENZIA DEL TERRITORIO



VIA GIUSEPPE DANIELA 8
20147 MILANO
architettilaassociati.milano@architettilaassociati.com
architettilaassociati.la@gmail.com | architettilaassociati.com

OGGETTO:

**IMMOBILE IN MILANO - APPARTAMENTO
VIA USUCCIONE DA PISA N.4.P.37/S2**

COMMITTENTE:

TRIBUNALE DI MILANO RG 34488/2016

**RELEVATO STATO DI FATTO E CALCOLO SUPERFICIE COMMERCIALE
AI FINI DELLA LOCAZIONE**

SCALE:

DATA: 08/03/2016 09:54:16 1/00

FOGLIO:

02

PIANTE SCHEMATICHE STATO DI FATTO, PIANTE SCHEMATICHE STATO DI FATTO
CUCIATE, PIANTE CALCOLO SUPERFICIE COMMERCIALE

PIANTA STATO DI FATTO
PIANO SECONDO INTERRATO
1:100

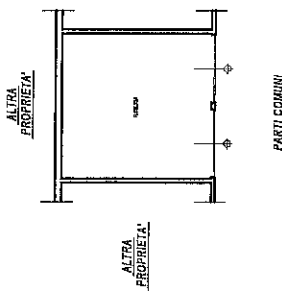

PIANTA STATO DI CONFRONTO
PIANO SECONDO INTERRATO
1:100

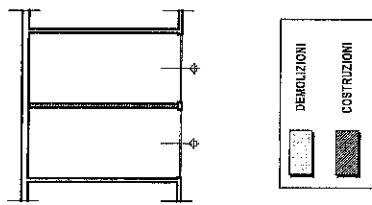

PIANTA STATO DI PROGETTO
PIANO SECONDO INTERRATO
1:100

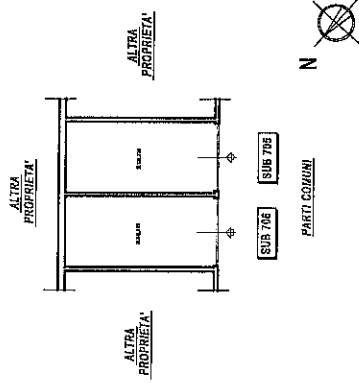

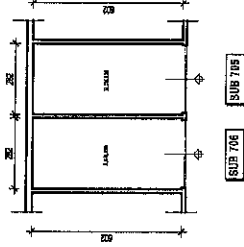

PIANTA STATO DI PROGETTO
PIANO SECONDO INTERRATO
1:100

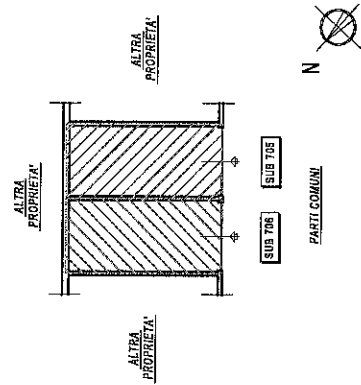

PIANTA STATO DI FATTO
PIANO SECONDO INTERRATO
1:100



 SUPERFICIE COMMERCIALE BOX SUB 706 (100%) = 18mq
 SUPERFICIE COMMERCIALE BOX SUB 705 (100%) = 18mq

NOTA BENE:
 IL CALCOLO DELLA SUPERFICIE COMMERCIALE DELL'IMMOBILE URBANO
 A DESTINAZIONE TERZIARIA/UFFICIO HA SEGUITO LE:
 "ISTRUZIONI PER LA DETERMINAZIONE DELLA CONSISTENZA DEGLI
 IMMOBILI URBANI PER LA RILEVAZIONE DEI DATI DELL'OSSERVATORIO
 DEL MERCATO IMMOBILIARE" PUBBLICATO DALL'AGENZIA DEL TERRITORIO

ARCHITETTI ASSOCIATI
ANDRICHETTI
FERRARI

VIA GIUSEPPE DANIELLA 8
20147 MILANO

architettoandrichetti@architettoandrichetti.com
 architettoferrari@architettoferrari.com

OGGETTO:

IMMOBILI IN MILANO - BOX
VIA LEONE XIII N.16 PIANO S2

COMMITTENTE:

TRIBUNALE DI MILANO RG 344682016

RELEVO STATO DI FATTO E CALCOLO SUPERFICIE COMMERCIALE
AI FINI DELLA VENDITA E/O DELLA LOCAZIONE

MISSIONE:

DATA: 05/03/2018 ROBA: 1:100

SCALE:

01

Pianta schematica stato di fatto, pianta schematica stato di confronto,
 pianta schematica stato di progetto, pianta schematica stato di progetto
 quotata, pianta calcolo superficie commerciale